

ELEKTRICKÉ LANOVÉ KLDKOSTROJE S DVOUKOLEJ.
 POJEZDOVÝM VOZÍKEM PŘÍČNÝM (JEŘÁBOVÁ KOČKA)
 TYP GHF, GHM 3200,4000,5000,6302-4/1
 NOSNOST 3200 – 6300 kg.

ELECTRIC WIRE ROPE HOISTS WITH DOUBLE-GIRDER
 TRANSVERSE TROLLEY (CRAB)
 TYPE GHF, GHM 3200,4000,5000,6302-4/1
 LIFTING CAPACITIES 3200 – 6300 kg.

ЭЛЕКТРИЧЕСКИЕ КАНАТНЫЕ ТЕЛЬФЕРЫ
 С ДВУХРЕЛЬСОВОЙ КРАНОВОЙ ТЕЛЕЖКОЙ
 ТИП GHF, GHM 3200,4000,5000,6302-4/1
 ГРУЗОПОДЪЕМНОСТЬ 3200 – 6300 кг.

** MOŽNOST INDIVIDUÁLNÍHO POŽADAVKU
 ** INDIVIDUAL REQUIREMENT POSSIBILITY
 ** ВОЗМОЖНОСТЬ ИЗГОТОВЛЕНИЯ НА ЗАКАЗ

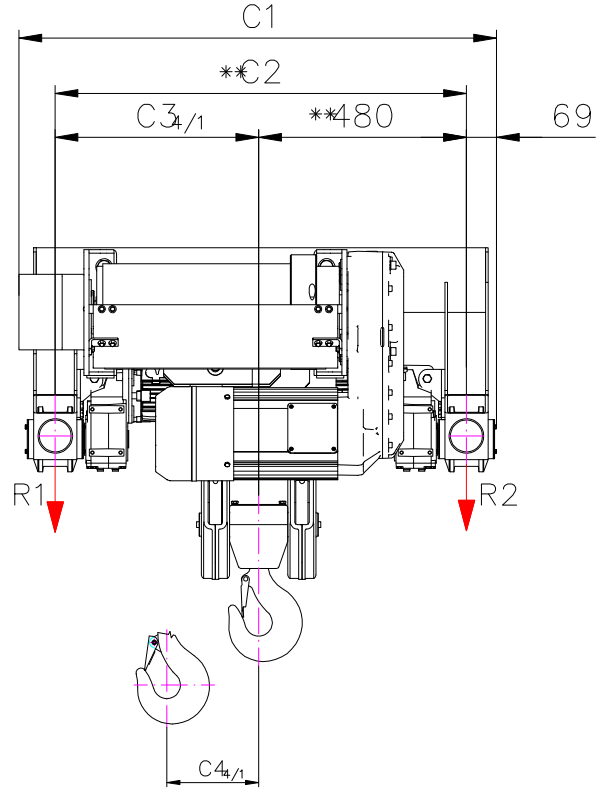
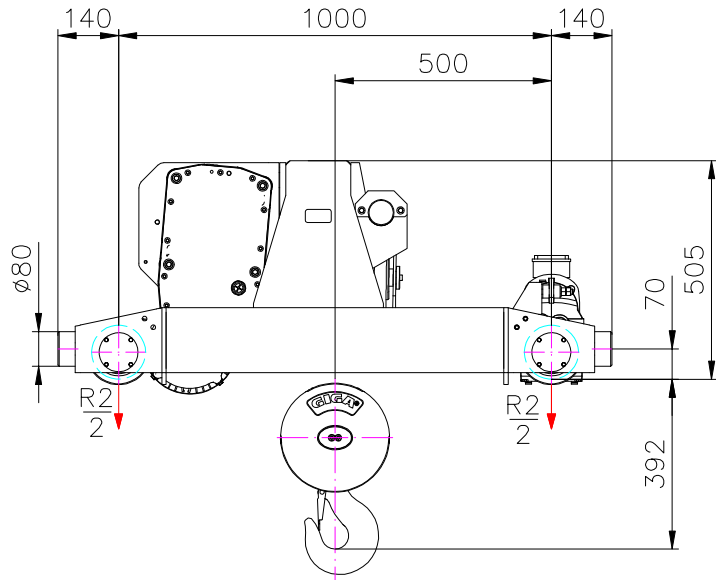

ZATÍŽENÍ KOL: WHEEL LOAD: НАГРУЗКА НА КОЛЕСА:
4 / 16M-9M
$R1 \frac{(350+C4)}{C2} \times Q_{max} + 0.45mg$
$R2 \frac{C3}{C2} \times Q_{max} + 0.55mg$
Q _{max} = MAXIMÁLNÍ NOSNOST = MAXIMAL LIFTING CAPACITY = МАКСИМАЛЬНАЯ ГРУЗОПОДЪЕМНОСТЬ
mg = VLASTNÍ HMOTNOST KLDKOSTROJE = WEIGHT OF HOIST = СОБСТВЕННЫЙ ВЕС ТЕЛЬФЕРА

** 6300kg – POUZE DO 12M / ONLY UP TO 12M / КАНАТ Ø 8MM
 * LANOVÁNÍ 2/1 – NA DOTAZ / FOR INQUIRY / КАНАТ Ø 8MM
 LANO Ø 9mm / ROPE Ø 9mm / КАНАТ Ø 9MM

TYP/TYPE/ТИП	6M	9M	12M	15M	18M	21M	24M	27M	30M
C1	1103	1293	1483	1673	1863	2053	NA DOTAZ FOR INQUIRY NA DOTAZ		
C2 _{min}	950	1150	1350	1550	1750	1950			
C3 _{4/1} C3 _{2/1}	470 *	670 *	870 *	1070 *	1270 *	1470 *			
C4 _{4/1} C4 _{2/1}	97 *	145 *	193 *	241 *	289 *	337 *			
m _{4/1} m _{2/1}	430 *	460 *	490 *	520 *	550 *	580 *			